

# DUBBELAVVATTNARE



**Läckeby Products dubbelavvattnare är utvecklad för att avskilja både sedimentära och flytande partiklar från vatten. Den robusta konstruktionen kännetecknas av hög pålitlighet och lång teknisk livslängd samtidigt som kravet på underhåll är minimalt.**

## Funktion

Flödet leds in i maskinen via inloppet i locket och dämpas mot den bakre väggen i tråget. Under flödestiden genom maskinen sedimenterar det fasta material och det flytande materialet stiger till ytan. Det silförsedda utloppet är placerat i den smala delen av tråget. Det flytande materialet fångas upp på utloppets silplåt och transporteras ut med hjälp av en axellös spiral. Silplåten rengörs kontinuerligt av en borste på den nedre delen av spiralen. För maximal avvattning transporteras det sedimenterade materialet ut med hjälp av en axellös dragande spiral.

## Teknisk utformning

- Robust och kompakt konstruktion
- Enkel installation
- Axellös skruvtransportör för utmatning av avvattnat material
- Fri från lagringar i bottenändan av transportörerna
- Stor sedimenteringstank

## Processfördelar

- Separerar både sedimentära och flytande partiklar
- Silar utgående vätska
- Maximerar avvattningen
- Minimerar underhållet
- Minskar energiförbrukningen

## Konstruktion

Som standard tillverkas dubbelavvattaren i rostfritt material eller syrafast material och med axellösa spiraler i svart material. Nedre delen av spiralen är försedd med en borste av nylon. Tråget är belagt med slitjärn i Hardox, alternativt med slitinlägg av Robalon.

## Tekniska specifikationer

Modell	Kapacitet (l/s)	Tankvolym (m <sup>3</sup> )	Spiraldiameter (mm)	Spiralstigning (mm)
DA 320	15	1,8	275	150
DA 420	25	4,2	375	250

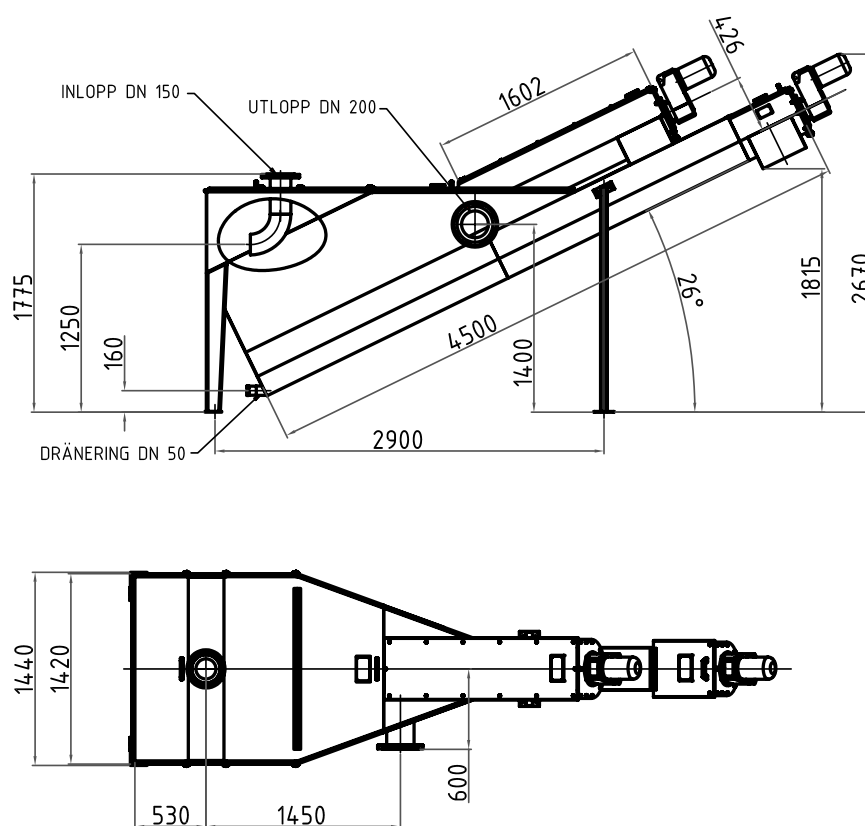

Standardritning DA 320.

## Referenser

Läckeby har över hundra installationer av avvattare. Dubbelavvattaren finns bl a installerad på Metso Panel Board, Masisa, Chile.

*Läckeby Products har egen utveckling, konstruktion och tillverkning av avvattare. Samlad kompetens och produktion medför hög service- och leverans kvalitet. Läckeby Products kan även delta redan i projekteringsstadiet och ansvara för allt från dimensionering till installation. Genom vårt deltagande i projekteringsstadiet kan vi erbjuda en total processgaranti.*

### LÄCKEBY PRODUCTS

**Läckeby** Mosekrogsvägen 2, 380 31 Läckeby  
Telefon 0480-381 00  
Fax 0480-606 63.

**Kungälv** Bultgatan 28, SE 442 40 Kungälv  
Telefon 0303-24 64 80  
Fax 0303-928 90.

[www.lackebyproducts.com](http://www.lackebyproducts.com)